

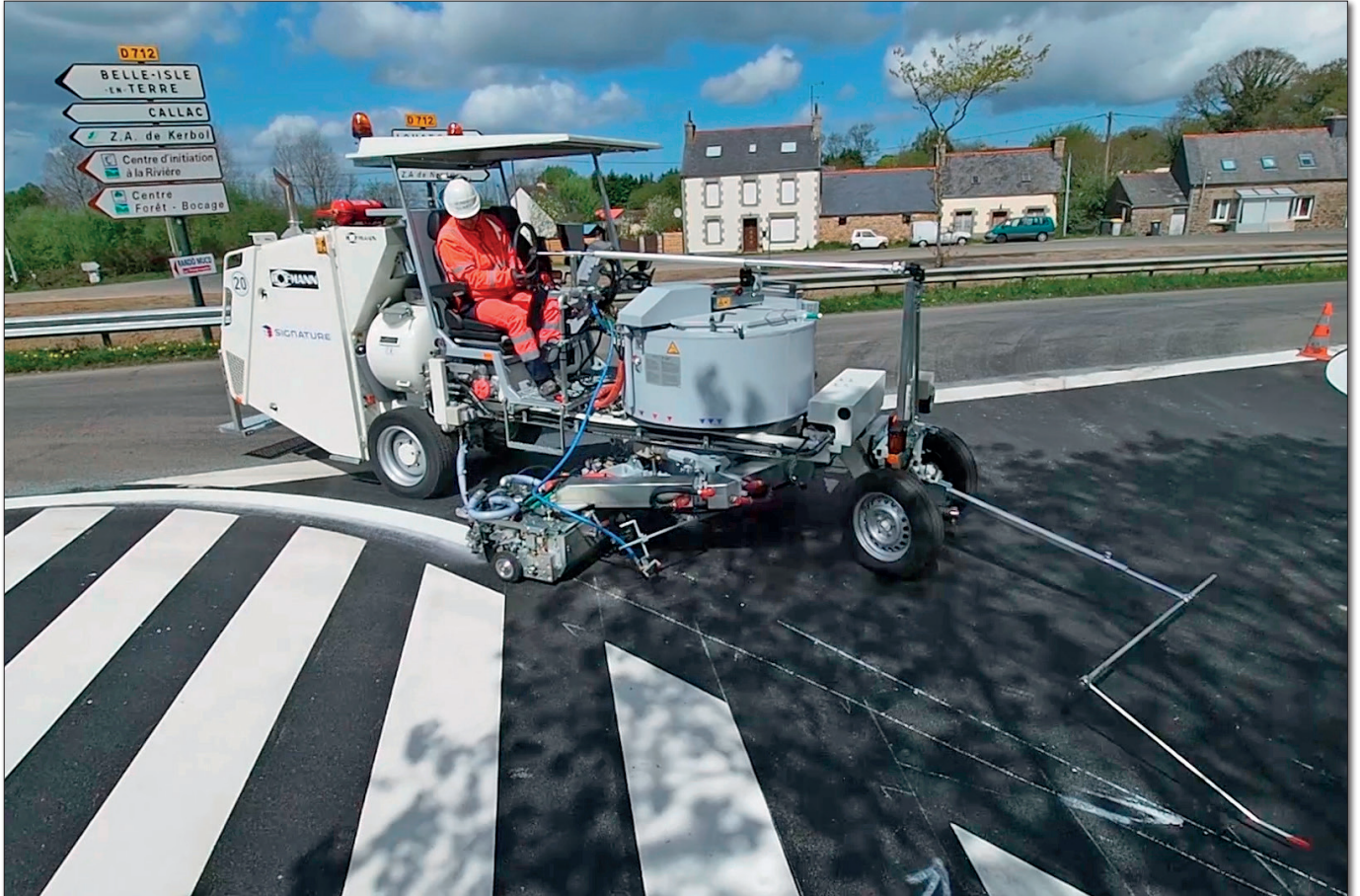

H33-4

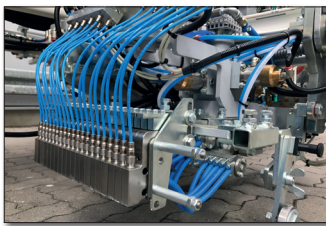

①



②



③

La máquina más compacta con capacidades muy grandes y una muy buena capacidad ascensional.

- Eje de máquina de construcción de 7t eficaz y robusta con velocidades conmutables hidráulicas, combinada con un motor hidráulico de alta velocidad.
- Sistema de refrigeración con adaptación automática de la velocidad del ventilador a la temperatura ambiente y a la carga de la máquina (reducción de ruido en condiciones de carga normal de la máquina y con una más alta capacidad de refrigeración en condiciones de carga extrema).
- Entrada de aire de refrigeración en total de la parte superior de la máquina – lejos de niebla de pulverización.
- Dos depósitos de esferas presurizados. Las aberturas de llenado de esferas se encuentran en los lados exteriores de la máquina a una altura óptima.
- Puesto de mando con todos los instrumentos desplazable a ambos lados, sin necesidad de montaje previo de railes guía.
- La disposición de los elementos de mando y vigilancia puede modificarse fácilmente según los deseos individuales. Soporte de pistola desplazable y fácilmente extraíble para marcajes centrales y laterales.
- Fácil accesibilidad a la instalación de la máquina para trabajos de mantenimiento. Gran altura libre sobre el suelo, facilitando los trabajos de mantenimiento también desde la parte inferior de la máquina.
- Excelente visibilidad del entorno, también durante la marcha hacia atrás.
- Opcional: Las diferentes unidades de aplicación (depósitos intercambiables) son fácilmente apilables con un esfuerzo mínimo, gracias a sistemas de cierre rápido y construcción modular.

- ① H33-4 con depósito sin presión (570 l) para termoplásticos con extrusor universal MultiDotLine® giratorio bajo el depósito, extrusor 50 cm
- ② Plásticos en frío 2c con bomba de fuelle, sistema Spotflex®, M98:2
- ③ Ordenador de a bordo incl. electrónica de control de longitud trazo-intervalo ELC4

H33-4

Combinaciones posible !



ROAD MARKING SYSTEMS

Datos Técnicos

Motor turbodiesel Kubota de 4 cilindros de 3800 cm³, refrigerado por agua

Tipo I:
Non-Label (corresponde a **UE Grado II** o bien (US) EPA Tier 2) 74,0 kW a 2600 r.p.m.

Tipo II:
Baja emisión **UE Grado V** o bien (US) EPA Tier 4 con catalizador de oxidación diesel (DOC) y filtro de partículas de diesel (DPF) así como convertidor catalítico SCR con AdBlue® e intercooler 86,4 kW bei 2600 U/min

Depósito de combustible: 150 lts situado en la zona de seguridad encima del eje trasero

Depósito de aceite hidráulico: 85 lts

Rendimiento de aire, opcional: 2800 - 3500 lts/min a 7,5 bar; radiador de aire comprimido

Accionamiento:
• hidráulico, continuo
• sirve como freno de servicio
• márgenes de velocidad:
2: 0-5,3 / 0-19,5 km/h
4: 0-4,3 / 0-6,5 / 0-16,0 / 0-24,5 km/h

Tomas de fuerza para hasta 5 bombas hidráulicas, para varios accionamientos, p. ej. bombas dosificadoras de material, agitadores etc.

Depósito a presión de esferas: 2 x 160 lts (hasta máx. 3 bar)

Medidas (L x A x Al mm): 5300 - 6100 x 1340 x 2380 (depende del equipo)

Peso con equipo: aprox. 2600 - 4400 kgs

Ángulo de inclinación máx.: 50 % (26°) a 6500 kg a baja velocidad

Peso total admisible: aprox. 6800 kgs

A Pinturas en frío

Depósitos
hasta 1080 l *
de montaje longitudinal:
hasta 385 l *
(depósito a presión orientable)

540- y 1000 l depósitos a presión son adecuado para equipo con bomba universal (hasta 24 l/min caudal de la bomba) no obstante pueden accionados también sin presión.

La bomba universal es adecuada tanto para procedimiento a alta presión /proceso Airless así como procedimiento a baja presión (proceso aire pulverizador/Airspray). Para el proceso Airspray se puede utilizar la bomba universal también con pinturas "no-Airless" con o sin adición de esferas de vidrio premezcladas. (Véase información n° 374 y 382)

A Sistema para la aplicación de materiales en proporción a la velocidad de marcha (AMAKOS®), aplicable bajo determinadas condiciones:

Espesores de capa constantes independiente de la velocidad de marcha o por ajuste manual son posibles.

(Véase información n° 396)

A Plásticos en frío de 2 componentes

Depósitos
Plásticos en frío proyectables:
hasta 1000 l *

A Plásticos en frío: hasta 650 l *

540- y 1000 l depósitos a presión (sólo 98:2) son adecuado para equipo con bomba universal (hasta 24 l/min caudal de la bomba) no obstante pueden accionados también sin presión.

Plásticos en frío proyectables de 1:1 y 98:2
La bomba universal es adecuada tanto para procedimiento a alta presión /proceso Airless así como procedimiento a baja presión (proceso aire pulverizador/Airspray). Para el proceso Airspray se puede utilizar la bomba universal también con pinturas plásticos en frío proyectables "no-Airless" con o sin adición de esferas de vidrio premezcladas. (Véase información n° 374, 387)

Plásticos en frío extrus. de 1:1 y 98:2
para señalizaciones lisas, de estructura (aglomerados), Spotflex® (sistema bomba de fuelle o depósito a presión) así como perfiladas (sistema zapa-tón) con espesores de capa de hasta 15 mm (dependiendo del material). (Véase info n° 384, 385)

A Termoplásticos

Depósitos
Termoplásticos extrusionables:
hasta 600 l *
Depósitos calentados por gas propano o gasoil.

Marcadores abiertos bañados en aceite y calentados por gas propano o gasoil, con obturadores intercambiables para anchos de 10 - 50 cm así como equipos para señalizaciones perfiladas (Véase información n° 279)

Marcadores cerrados, con calentamiento directamente desde el depósito a través de la bomba de circulación de aceite.

Extrusores para termoplástico, para trazos individuales, dobles y triples, de anchos variables, para trazos continuos y discontinuos al mismo tiempo así como señalizaciones aglomeradas (Extrusor Universal MultiDotLine®/ MultiDotLine®-Plus) y perfiladas. Gracias a su construcción modular, los extrusores de chapaleta pueden modificarse en cualquier momento, para efectuar una amplia gama de señalizaciones lisas y perfiladas. (Véase info n° 279, 343, 430)

Combinaciones de termoplásticos extrusionables con extrusor o zapa-tón (sin presión), termoplástico proyectable con bomba dosificadora (sin presión) o con depósitos presurizados posibles.

A Termoplásticos proyectables

Depósitos
Termoplásticos proyectables:
hasta 800 l *
Depósitos calentados por gas propano o gasoil.

Soporte para varias pistolas, desplazable sin escalonamiento hacia ambos lados de la máquina.

Bomba con circulación de aceite térmico e intercambiador térmico para el calentamiento del aire pulverizador, proporcionando una mejor proyección del material.

El depósito a presión de 300 l dispone de una pared desmontable para fácil limpieza del interior del mismo.

Válvula de seguridad en la salida del depósito, que cierra automáticamente en caso de pérdida de presión.

Combinaciones de termoplásticos proyectables con bomba dosificadora (sin presión) o depósitos a presión con termoplásticos extrusionables para aplicación con extrusor o zapa-tón (sin presión) posibles.

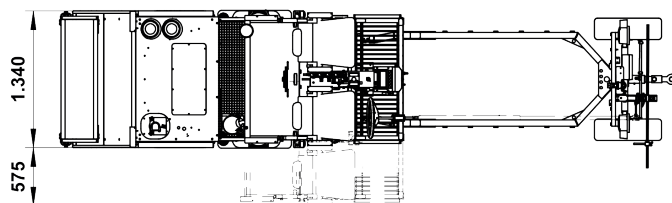
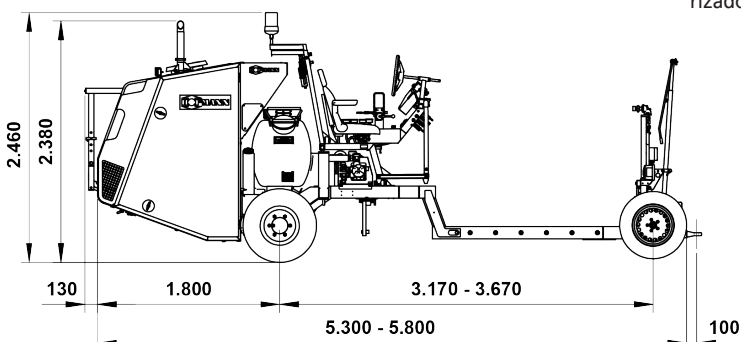

(* Tamaños modificados para requisitos particulares por requerimiento)